



2023

北京市房山区第二职业高中
教育质量年度报告

北京市房山区第二职业高中



内容真实性责任声明

学校对 北京市房山区第二职业高中 (填写学校校名全称) 教育质量年度报告(2023)及相关附件的真实性、完整性和准确性负责。
特此声明。

单位名称(盖章):北京市房山区第二职业高中

法定代表人(签名):薛文玉

2022年12月18日

正文目录

1. 学生发展质量	9
1.1 党建引领	9
1.2 立德树人	12
1.3 在校体验	14
1.4 就业质量	14
1.5 创新创业	15
1.6 技能大赛	16
2. 教育教学质量	17
2.1 专业建设质量	17
2.2 课程建设质量	19
2.3 教学方法改革	20
2.4 教材建设质量	21
2.5 数字化教学资源建设	22
2.6 师资队伍建设	23
2.7 校企双元育人	24
3. 国际合作质量（无）	25
4. 服务贡献质量	25
4.1 服务行业企业	25
4.2 服务地方发展	26
4.3 服务乡村振兴	26
4.4 服务地方社区	27
4.5 具有地域特色的服务	27
4.6 具有本校特色的服务	28
5. 政策落实质量	30
5.1 国家政策落实	30
5.2 地方政策落实	31
5.3 学校治理	33
5.4 质量保证体系建设	332
5.5 经费投入	333
6. 面临挑战	33
6.1 学校文化建设还需进一步梳理、提炼、宣传、落实	35
6.2 学校高质量发展的基础还需进一步加强	35
6.3 学校一体化人才培养质量与高素质技术技能人才的匹配度有待提升	36

案 例 目 录

【案例 1-1】 “He” 美雏鹰 红心向党.....	9
【案例 1-2】 坚持守正创新 创 “三味” 思政大课堂.....	12
【案例 1-3】 唱响国歌 致敬英雄 感悟伟大.....	13
【案例 1-4】 优秀毕业生陈德绍升入北京建筑大学.....	15
【案例 1-5】 技能大赛新实施再结硕果.....	16
【案例 2-1】 紧贴区域产业需求 推进专业横向融通.....	18
【案例 2-2】 弘扬北京冬奥精神 五育并举体育先行.....	20
【案例 2-3】 线环相扣步骤衔接 促 “云课堂” 提效率.....	21
【案例 2-4】 教材建设有成果 教材排查显国家事权.....	22
【案例 2-5】 以名师工作室为载体 助教师专业成长.....	24
【案例 2-6】 校企深度融合 实现双赢目标.....	25
【案例 4-1】 依靠专业优势，充分发挥作用.....	26
【案例 4-2】 积极履行职能，普及计算机实用技术.....	27
【案例 4-3】 完善服务职能 助力区域经济发展.....	28
【案例 4-4】 发挥专业特色 服务全国两会.....	28
【案例 4-5】 按需支援 精准帮扶.....	29
【案例 5-1】 服务国家战略 赋能乡村振兴.....	30
【案例 5-2】 夯实自我 逐梦前行.....	31
【案例 5-3】 开展 “五说” 落实教学管理通则.....	32
【案例 5-4】 1+10（20，30）听评课制度.....	322

图 表 目 录

图 1-1 “He”美雏鹰社团启动仪式	9
图 1-2 印刷媒体技术专业青年突击队荣获“房山区青年突击队”称号	10
图 1-3 “向阳号”青年志愿团启动仪式	10
图 1-4 党总支书记刘秀梅社区执勤	11
图 1-5 天安门广场观看升旗仪式	14
图 1-6 陈德绍升入北京建筑大学	15
图 1-7 专业学生参加疫情防控常态化下北京市技能大赛建筑 CAD 赛项线上比赛	16
图 2-1 各专业在校生人数占比情况图	18
图 2-2 紧贴房山区产业需求的专业建设发展定位图	19
图 2-3 学生在教室、实训场所等教学环境中开展体艺融合特色体育运动课程	20
图 2-4 线上教学“两线三环八步”教学模式流程图	21
图 2-5 《汽车装配与调试》教材配套教师与企业技师共同演示的微课及动画教学资源	22
图 2-6 教师队伍年度变化情况图	23
图 2-7 合作企业领导为现代学徒班优秀学生颁发企业奖助学金	24
图 4-1 退役军人创业培训基地授牌仪式	25
图 4-2 刘秀梅乡村振兴工作室授牌仪式	27
图 4-3 房山二职红十字会应急救护培训班启动仪式	28
图 4-4 第十三届全国人大五次会议秘书处发来的感谢信	29
图 4-5 张金敏老师到达新疆和田	30
图 5-1 职业教育服务乡村振兴研讨会	31
图 5-2 班主任王潇在做赛前准备	32
图 5-3 开展“五说”教学会议	33
图 5-4 校园工作部署会	32
表 1-1 房山二职志愿服务统计表	11
表 1-2 各专业就业情况	15
表 2-1 各专业“3+2”衔接项目情况汇总表	17
表 2-2 学校公共基础课程开设情况汇总表	19
表 2-3 各专业数字化教学资源情况汇总表	23
表 4-1 2021-2022 学年社会服务项目表	26

前 言

为充分发挥北京市房山区第二职业高中（以下简称“房山二职”）履行学校责任担当、确立质量立校发展观、宣传学校发展成绩、接受社会监督的重要载体作用，促进企业参与学校人才培养的积极性，加深公众对学校办学成效的了解，提升社会对学校的认可度和接纳度，助推学校良好发展环境的形成，房山二职成立了由书记、校长为组长，副校长为副组长，各部门系部主任为成员的质量年报编撰工作小组，党政办公室负责质量年报的撰写，主管副校长对报送工作的合规性进行严格把关。学校多次召开质量年报工作研讨会，群策群力，在充足的定量分析和数据支撑的基础上，对学校深入开展课程教学改革、深化校企合作、主动服务北京“四个中心”建设、服务产业转型升级和京津冀协同发展的典型案例进行了充分挖掘，在北京教科院职教所的精心指导下，对学校一学年来“党建引领聚人心、基础转向固根本、聚焦课堂提质量、养成教育树形象”的工作特色进行了梳理总结，形成了如下质量年报。

北京市房山区第二职业高中教育质量年度报告（2023）

1. 学生发展质量

1.1 党建引领

房山二职党总支将意识形态工作，作为学校折子工程中的重点来抓，全面加强党的思想建设。制定责任制度，健全管理体制，加强全要素管理，通过党建带团建、党团建带全体的方法，驰而不息地引导广大师生永远心向党。印刷媒体技术专业青年突击队荣获“房山区青年突击队”称号，是房山区教育系统唯一获此殊荣的青年突击队。

【案例 1-1】 “He”美雏鹰 红心向党

房山二职高度重视党团一体化建设，强化对广大师生的政治领导和价值引领，团结带领广大师生永远听党话、坚定跟党走、建功新时代。

2021-2022 学年伊始，“He”美雏鹰社团在校党总支的引领下、校团委的指导下，依托各系部成立并正式启动。社团下设 6 个分部——雏鹰读书会、雏鹰朗诵社、雏鹰传媒社、雏鹰爱唱社、雏鹰议事社、雏鹰训练营，并在东、西两校区同时同向开展，还聘请了 24 名优秀教师作为社团的指导教师。以雏鹰社团为基础，学校成立了房山二职青年文明号——“向阳号”青年志愿团，开展了“垃圾不落地 文明在手中”、“节约一滴水 滋润万棵苗”等志愿活动，从发起倡议、开展宣传、落实行动到点评表彰，各个环节有条不紊地扎实开展，形成更加积极向上、生动活泼的校园文化氛围，进一步助推学校实现提升素质教育、实现特色办学以及学生多元化成长的目标。

如今，“He”美雏鹰社团已经成为学生中坚定不移听党话、跟党走、有理想、敢担当、能吃苦、肯奋斗的典范，持续不断地发挥着红心向党的榜样作用。



图 1-1 “He”美雏鹰社团启动仪式

2021年度房山区青年突击队集体名单 (17支)

燕山地区税务局税源建设青年突击队
交通局货管科青年突击队
房山区流浪乞讨人员救助站应急青年突击队
检察院第一检察部青年突击队
检察院政治部干部组青年突击队
供电公司输电运检青年突击队
法院政治部新闻宣传青年突击队
消防救援支队冬奥专项安保消防驻点执勤组青年突击队
消防救援支队樊红朝执法执勤青年突击队
水务局保水护水青年突击队
房山公安分局指挥处青年突击队
房山公安分局窦店派出所青年突击队
房山公安分局长阳派出所青年突击队
窦店镇拆违专班青年突击队
第二职业高中印刷媒体技术专业青年突击队
新城投资有限责任公司青年突击队
北京中车长客二七公司北京地铁12号线底起班组青年突击队
房山二职业高中

图 1-2 印刷媒体技术专业青年突击队荣获“房山区青年突击队”称号



图 1-3 “向阳号”青年志愿团启动仪式

房山二职党总支全面加强支部规范化建设，提升党务能力，全面加强党的组织建设。学校及时组织党务规范化培训；不断加强政治理论学习，以落实“理论中心组”学习为重点，及时传达、学习相关精神，全面加强党员、干部、教职工政治理论学习；接续加强党建研究，以实现党建工作“六个转变”为重点，进一步树立党建思维，积极参与党建课题研究，党建论文、案例评选，不断提升党建研究水平。

房山二职积极推动落实“我为群众办实事”，全面加强党的作风建设。党总支以提升干部意识、提升工作系统性、精细化水平为重点，加强干部队伍建设，提出“要通过实践岗位，

树立威信”的具体作风要求。学校切实关心解决师生“急难愁盼”问题，先后完成了学生洗澡、增加照明、提升用餐质量、宿舍整修、操场翻修等工作，提升师生员工归属感、幸福感。学校积极参加“上一线做贡献”疫情防控志愿服务，践行为区域社会发展服务的宗旨。



图 1-4 党总支书记刘秀梅社区执勤

表 1-1 房山二职志愿服务统计表

序号	服务类型	服务地点	服务人次	服务天数
1	下沉社区	罗府街社区	35 人次	30 天
		渔儿沟社区	66 人次	30 天
		西潞东里社区	5 人次	35 天
		燕保大学城	5 人次	35 天
		送变电公司社区	56 人次	60 天
2	路口执勤	窦店长周路水墨林溪路口	140 人次	70 天
3	电话流调	窦店镇	4900 余人次	10 天
4	核酸检测	窦店镇	1 人次	15 天
5	社区志愿	拱辰街道、西潞街道、周口店镇、窦店镇	30 人次	30 天

按照教工委年度制度建设要求，党总支对学校党建制度进行了全面梳理，已经整理完成《房山二职党建制度汇编（一）》。

学校党总支落实全面从严治党主体责任，强化党风廉政建设。研定责任清单和任务安排，明确时限，细化责任分工，压实主体责任，领导干部以身作则，认真抓好中央八项规定和区教委实施办法的贯彻与落实。认真履行书记第一责任、支委班子成员管党治党政治责任，履行好党组织全面从严治党的主体责任，进一步加强内控制度体系建设，规范了财务管理，加强办公、专项资金使用监管。

学校党总支严格党员培养、考核、发展各项程序；健全党性党风党纪定期分析评估制度；严格党内的考核评价机制。避免党员在思想上对共产主义理想信念动摇，工作上干劲不足、落实不力、纪律不严、政令不畅，贪污腐化、官僚主义现象的发生。牢牢把握党的纯洁性主线，切实提高党总支纯洁性建设。

学校党总支多形式推进党史学习教育，定期学习文件，不断武装头脑。制定了《房山区第二职业高中党史学习教育工作方案》，确立了“一主（党员干部）两群（教师、学生）四拓展（集体学习、自学、红色体验、为群众办实事）的党史学习模式，通过书记、校长讲党课、党史学习知识竞赛、国旗下讲话、板报、主题班会讲座等多种形式学习宣传党史，推进强化党史学习教育落地生根。定期组织党员学习《新职教法》、《习近平谈治国理政》第三卷、党的十九大报告、党的十九届六中全会精神等文件，不断武装头脑，提高认识。

1.2 立德树人

学校发挥“走心工程”德育品牌作用，以“四走进”为途径，让德育真正走进学生心灵；充分发挥家校教育合力，增强德育实效性；学校把握重大节日、纪念日等教育契机，开展“请党放心 强国有我”等主题教育活动，培养学生勿忘国耻、缅怀先烈、敢于担当、报效祖国的爱国情怀，落实“三全育人”的教育思想。

学校认真贯彻落实《中等职业学校思想政治课程标准（2020年版）》，以培育学科核心素养为主导，全面推进思政课程议题式教学改革，有效落实习近平总书记关于学校思想政治教育工作系列重要讲话以及相关文件精神，切实让习近平新时代中国特色社会主义思想进教材、进课堂、进头脑，把抗疫精神、劳动精神、劳模精神、工匠精神渗透到课堂教学中，全面推进课程思政与思政课程同向同行。学校在2022年北京市京郊职教联盟课程思政展示交流活动中获得一等奖2项、二等奖1项，在思政课教师说课程教学能力比赛中获得二等奖1项。

【案例 1-2】坚持守正创新 创“三味”思政大课堂

房山二职坚守为党育人、为国育才的教育初心，持续深化思想政治理论课改革创新，加强社会主义核心价值观引导和培育，打造信仰味、爱国味、报国味“三味”课堂。学校加强党史学习教育，注重劳动精神、工匠精神、劳模精神等职业素养的培育，弘扬中华优秀传统文化，把培根铸魂融入思想道德教育、文化知识教育、专业技能培养各环节。党总支通过智慧党建平台，采取线上线下、校内校外相结合的泛在化方式，贯彻习近平新时代中国特色社会主义思想，讲好“信仰味”足的党团课，强化理想信念教育；讲好“爱国味”浓的思政大课，引导积极践行社会主义核心价值观，厚植爱国主义情怀；讲好“报国味”强的实践课，构建“价值塑造、知识传授和能力培养”三位一体的人才培养模式，讲好育人故事，形成高质量价值引领。

学校全力做好“He”美校园文化的顶层设计，优化立德树人的校园环境。拼音“He”代表核、合、和三个词。“核”是指“优化立德树人的校园环境”的核心任务。学校坚持党建引领，落细落实社会主义核心价值观，积极培育学生的劳动精神、劳模精神、工匠精神，以文化人，以文育人，为学生营造良好的学习成长环境。“合”是指坚持思想政治教育与技术技能培养融合统一，坚持校企合作育人，坚持“岗课赛证”综合育人，坚持家校企社合力育人，坚持校内校外统合育人，形成全员参与、五育协合育人的生动局面。“和”是指创建以学生为中心、充满生机活力、奋发向上的和谐校园环境。“美”是指最终形成师生德技馨美、学生发展畅美、学校办学誉美，各美其美、美美与共的共同价值追求。“He”美校园文化的建设，有效地落实了三全育人教育理念。

学校注重对学生社团进行指导和管理，把道德教育和职业能力培养有机融入到丰富多彩、积极向上的社团活动中，极大地丰富了校园文化生活，学生参与率超过90%。学校注重共青团建设，积极组织团员开展志愿服务活动，深入水墨林溪社区开展环境清洁活动，为创建文明城区贡献力量。

学校每学年对班主任进行量化评分，实行末位淘汰制。班主任由老、中、青三部分组成，学校定期举办班主任交流研讨会，互相交流管理经验、育人之道，促进了班主任个体的成长，为学校形成“三全育人”的局面奠定了基础。

学校积极与家长联系，形成家校教育合力，最终建立起学校、班级、家庭三位一体的育人体系。学校积极开展家访活动，聆听家长对学校的意见，共同对学生进行教育，确保学生成人、成才。

【案例 1-3】 唱响国歌 致敬英雄 感悟伟大

2021年10月15日，全体高一学生来到天安门广场观看升旗仪式。全体师生面向国旗

高唱国歌，目送国旗冉冉升起。升旗仪式后，党总支宣传委员、党政办王立国主任，作“发扬革命精神，赓续红色基因”主题讲座。王老师以人民英雄纪念碑为背景，与师生一起回顾了自 1840 年至 1949 年，中国人民进行的**不屈不挠**的英勇斗争；尤其是中国共产党团结带领各族人民打败帝国主义、推翻三座大山建立新中国的光辉历程。增强了师生强烈的民族自尊心与自豪感，更加坚定了继承先辈遗志砥砺前行的决心。随后师生瞻仰了毛主席遗容，缅怀毛泽东等老一辈无产阶级革命家的丰功伟绩。最后到中国历史博物馆参观新中国成立 70 周年成就展，亲身感受中国人民站起来，富起来，强起来的伟大历程。

房山二职始终把厚植学生的爱国情怀，作为育人的首要任务，克服了疫情带来的不利影响，坚持带领学生深入红色育人基地，进行实地观摩体验，收到了很好的育人效果。



图 1-5 天安门广场观看升旗仪式

1.3 在校体验

房山二职学生家长对学校的满意度为 94.85%，在校生满意度 98%，课堂育人满意度 98.60%，课外育人满意度 96.74%，思想政治课教学满意度 98.37%，公共基础课（不含思想政治课）教学满意度 97.91%，专业课教学满意 98.37%，毕业生满意度 95.25%（其中应届毕业生满意度 100%，毕业三年内毕业生满意度 90.50%），教职工满意度 100%，用人单位满意度 100%，全学年学校的“12345”投诉率为“0”。

1.4 就业质量

房山二职 2021-2022 学年毕业生就业率 100%，比 2021 年提升 4.4%；对口就业率 100%，与 2021 年持平。毕业生初次就业起薪 2667 元，比 2021 年略有增加。升入高职院校 59 人，升入高职比例 95.2%，升学率 100%。

表 1-2 各专业就业情况

专业	就业率	对口就业率	初次就业起薪	与去年相比
印刷媒体技术	100%	100%	3000	持平
新能源汽车运用与维修	100%	100%	2500	持平

【案例 1-4】 优秀毕业生陈德绍升入北京建筑大学

房山二职 2017 级建筑工程造价专业学生陈德绍，于 2022 年 9 月成功专升本进入北京建筑大学（本科）学习。

陈德绍积极参加各种比赛和社会活动，在房山二职期间获得了北京市技能大赛第一名、创意大赛三等奖、房山区经典诵读比赛一等奖、校级优秀毕业生等荣誉。在大专期间，他考取了计算机一级证书、1+X 建筑信息模型 BIM 初级证书、英语 AB 级证书，获得二等奖学金一次。

学校回访毕业生，请陈德绍同学介绍他成功的经验。他说：“究其根源，是房山二职培养了我勤奋上进的学习态度和共同进步的团队精神，唤醒了我主动学习、追求梦想、创新思维的意识，给了我面对挑战的自信。”

培养“德技双馨”的优秀毕业生，为高校输送合格生源，是房山二职办学的重中之重。学校始终把绘亮学生人生底色——“德”放在首位，为学生的长远发展提供根本动力。陈德绍同学的成功，也正源于此！



图 1-6 陈德绍升入北京建筑大学

1.5 创新创业

房山二职高度重视学生的创新创业教育，成立了组织机构，由招生就业办公室负责，各系部组织落实。以培养具有创业基本素质和开创型个性的人才为目标，以培育学生的创业意识、创新精神、创新创业能力为重点，面向学生开展创新创业教育。

学校通过思政课、企业参观、学徒班、实习教育等形式，对学生进行创新意识和创业精神的教育，使学生了解创新型人才的素质要求，了解创业的概念、要素与特征等，使学生掌握开展创业活动所需要的基本知识；通过带领学生深入企业参观、邀请企业师傅培训、认知实习、岗位实习等形式，引导学生认知企业及行业的整体环境，了解创业机遇等；通过创业计划书撰写、模拟实践活动开展等，鼓励学生体验创业准备的各个环节，包括创业市场评估、创业融资、创办企业流程与风险管理等。

1.6 技能大赛

【案例 1-5】技能大赛新实施再结硕果

房山二职深入贯彻 2022 年北京市职业院校技能大赛工作的通知精神，在党总支的坚强领导下，克服时间紧、经验少的重重困难，顺利实现首次线上技能大赛的组织和参赛工作，选手们沉着应战稳健发挥，历时 210 分钟圆满完成比赛。经过专家评委的严格评分，学校以总成绩第一名的好成绩蝉联该项目的市赛冠军。职业院校技能大赛已经成为中国特色职业教育体系的重要组成部分，已经成为我国职业教育国家制度、全社会期待的一项活动。学校建筑专业连续多年代表北京参加全国职业院校技能大赛，优异成绩在全市范围内展现了学校的职业教育形象和办学实力。在有效提升学校专业建设影响力的同时，极大的鼓舞了全体师生开展专业技术技能学习的热情，鼓舞了士气树立了信心，有力的促进了专业建设的发展。



图 1-7 专业学生参加疫情防控常态化下北京市技能大赛建筑 CAD 赛项线上比赛

2. 教育教学质量

2.1 专业建设质量

2022 年学校新增无人机操控与维护 and 大数据技术应用 2 个专业，共开设 7 个专业大类 11 个专业，其中印刷媒体技术专业为北京市特色高水平骨干专业。印刷媒体技术专业及无人机操控与维护专业承接北京市职业教育提质培优行动计划优质中职学校专业建设任务。建筑工程施工和航空服务专业完成“3+2”中高职衔接项目，学校全面落实一体化人才培养方案，11 个专业全部完成了中高职衔接。

表 2-1 各专业“3+2”衔接项目情况汇总表

序号	中职专业大类	中职专业名称	衔接高职院校	高职专业名称	备注
1	土木建筑大类	建筑工程施工	北京经济管理职业学院	工程造价	
2		建筑工程造价	北京工业职业技术学院	工程造价	新衔接
3	装备制造大类	无人机操控与维护	北京信息职业技术学院	智能交通技术	新增
4	轻工纺织大类	印刷媒体技术	北京信息职业技术学院	广告艺术设计	
5	装备制造大类	汽车制造与检测	北京信息职业技术学院	新能源汽车技术	停招
6	交通运输大类	汽车运用与维修	北京交通运输职业学院	汽车检测与维修技术	
7		新能源汽车运用与维修	北京交通运输职业学院	新能源汽车技术	新衔接
8		航空服务	北京汇佳职业学院	国际商务(空中乘务方向)	
9	电子与信息大类	计算机应用	首钢工学院	计算机网络技术	停招
10		大数据技术应用	北京信息职业技术学院	人工智能技术应用	新增
11	文化艺术大类	数字影像技术	北京信息职业技术学院	影视动画(影视方向)	

学校按专业关联性构建印艺工程系、智能交通系、建筑工程管理系、信息艺术系、现代服务系五大专业群。从各专业的在校生人数占比情况看，印刷媒体技术专业 and 数字影像技术两个专业的学生在校生人数占总数的 45.08%，建筑工程造价、无人机操控与维护、汽车运用与维修、计算机应用四个专业的学生在校生人数占总数的 32.57%。



图 2-1 各专业在校生人数占比情况图

【案例 2-1】 紧贴区域产业需求 推进专业横向融通

房山二职紧密围绕房山区“2+1+1”产业布局需求，优化供给结构，提升专业建设适应性。面向高精尖产业、超大城市运行管理、高品质民生需求方向，结合中关村新兴产业前沿技术研究院对于无人机组装、维护人才的需求，5G 智能交通产业园对于无人驾驶试验人才的需求，北京金融安全产业园对于数据运维岗位人才需求，高品质民生对于社区服务工作人才需求，与园区内高新技术企业航景创新集团、驭势科技集团等企业开展校企合作，与北京工业职业技术学院、北京政法职业学院等 6 所高职院校合作，实现“无人机操控与维护”“新能源汽车运用与维修”“大数据技术应用”七个重点专业的一体化人才培养，已实施培养 290 人。将智能交通、信息艺术等五大专业群全面增值赋能，以核心专业课程做支撑，实现了专业群内文化基础课统筹安排，专业师资、课程资源和实训基地等“共建、共享、共用”。

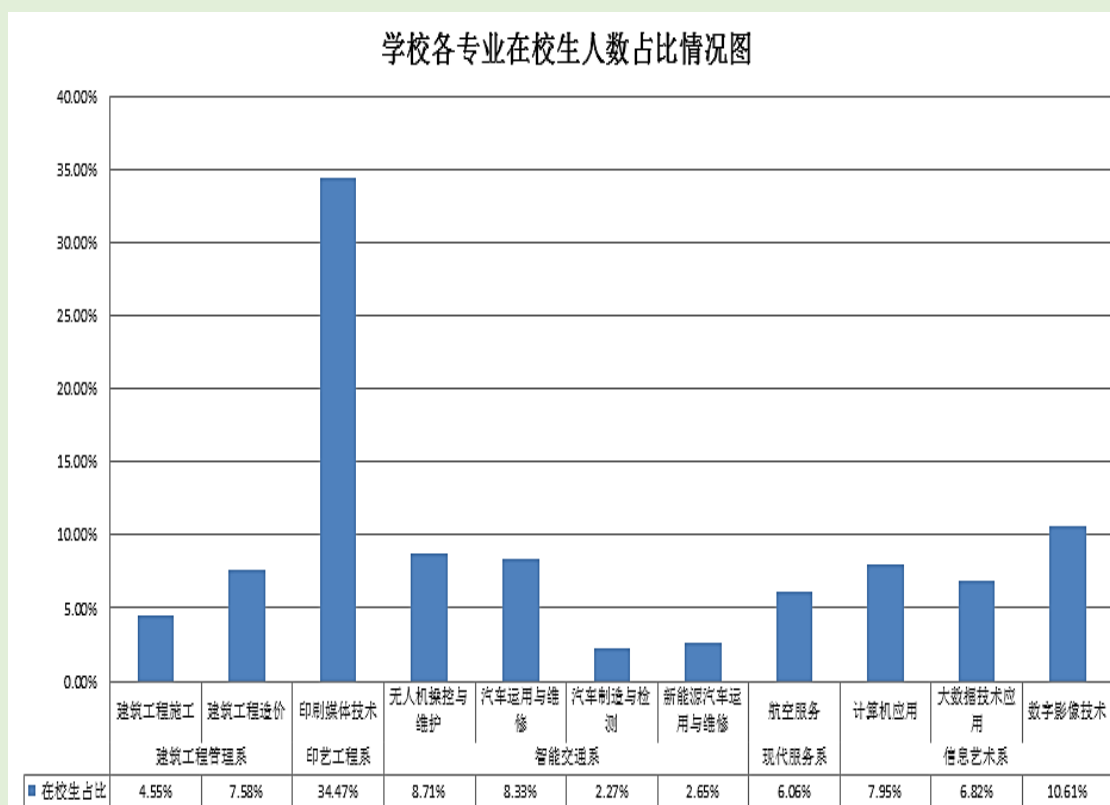

图 2-2 紧贴房山区产业需求的专业建设发展定位图

2.2 课程建设质量

学校严格落实教育部办公厅关于印发《中等职业学校公共基础课程方案》的通知要求，统筹学校公共基础课程计划，完善了公共基础必修课程、限定选修课程和任意选修课程体系，并将优秀传统文化、国家安全、习近平新时代中国特色社会主义思想等课程纳入公共基础必修课程体系。公共基础总课时为 1638 学时，占总学时 49.8%，为进一步提升学生综合素质和核心素养，促进学生个性化发展奠定了坚实基础。学校加强公共基础课程与专业课程的融合，推进课程思政与思政课程同向同行，在课程内容中有机融入劳动精神、工匠精神、劳模精神等思政元素，提升学生综合职业素养。

表 2-2 学校公共基础课程开设情况汇总表

课程名称	课程标准学时安排	学校课时安排	备注
思想政治	144	144	必修课程
语文	198	288	必修课程
历史	72	72	必修课程
数学	144	216	必修课程
外语	144	216	必修课程
信息技术	108	144	必修课程
体育与健康	144	324	必修课程
艺术	36	72	必修课程
物理	45	54	建筑专业必修课程
劳动教育	18	18	必修课程
习近平新时代中国特色社会主义思想	18	18	必修课程

国家安全教育	32	36	必修课程
中华优秀传统文化	18	18	任意选修课程
职业素养	18	18	任意选修课程
合计	1139	1638	

【案例 2-2】弘扬北京冬奥精神 五育并举体育先行

房山二职紧密结合北京冬奥精神宣传契机,深化体育课程改革,阳光体育活动蓬勃开展。根据中等职业学校体育与健康课程标准,重点打造“三球两操两舞”体育课程,呈现出体育传统校的体育文化特色。学校充分满足学生个性体育发展需求,设置乒乓球、篮球、足球的“三球”拓展模块,以体育人,让每位学生享受体育运动的快乐,实现掌握 1~2 项体育运动技能的课程目标;严格落实“两操一课”工作要求,保证每天 2000 米以上体能运动量,促进全体学生达到国家体质健康标准及格线以上;体艺融合,促进体育课程课内外一体化,营造浓郁体育校园文化,将彰显青春气息和活力的“一起向未来”“你笑起来真好看”两个舞蹈融入课程内容,全校师生共同参与,将青春的韵律融入到教室、实训室、活动室等教学空间,每日课外活动,操场上一片繁忙,学生在体育锻炼中享受快乐、增强体质。



图 2-3 学生在教室、实训场所等教学环境中开展体艺融合特色体育运动课程

2.3 教学方法改革

学校持续推进“三教”改革工作,促进学生德智体美劳全面发展,开展聚焦课堂提质量教学活动,完善“三有”课堂标准,融入思政教育、美育等元素,开展“系-校-区-市”四级研究课、公开课、观摩课活动,参与市级说课程教学能力比赛、思政课主题交流展示等活

动，获得市级奖励，持续推进“三有”课堂建设，持续总结线上教学经验，并在市区级、市内外平台展示交流，形成典型经验做法。



图 2-4 线上教学“两线三环八步”教学模式流程图

【案例 2-3】线环相扣步骤衔接 促“云课堂”提效率

房山二职全面总结线上教学经验，形成了较为成熟的“智慧职教+腾讯会议”的线上教学模式，重点围绕形聚而实散的网络课堂如何有效管理、眼近而身远的师生之间如何有效互动、内容多而时间少的教学如何提高效率等三个问题打造能够提高学生学习效率、提升学生信息素养的高效教学的“云课堂”。梳理线上教学“两线三环八步”教学模式，采用智慧职教云平台进行自主学习、腾讯会议集中授课两线并行，分成课前、课中、课后三个阶段，形成所授知识的迭代。课中教学以任务驱动为主线，以课程资源分层推送和适用的信息化教学手段为副线，抓住学生的兴趣点，精准投递，引导学生参与到教学中。即时、多元、分层的评价实现成就性驱动，让每个学生在自己的基础上能有所进步，达到提高自我效能感的目的，从而改善教学效果，提升课堂管理质量和学习效率。

2.4 教材建设质量

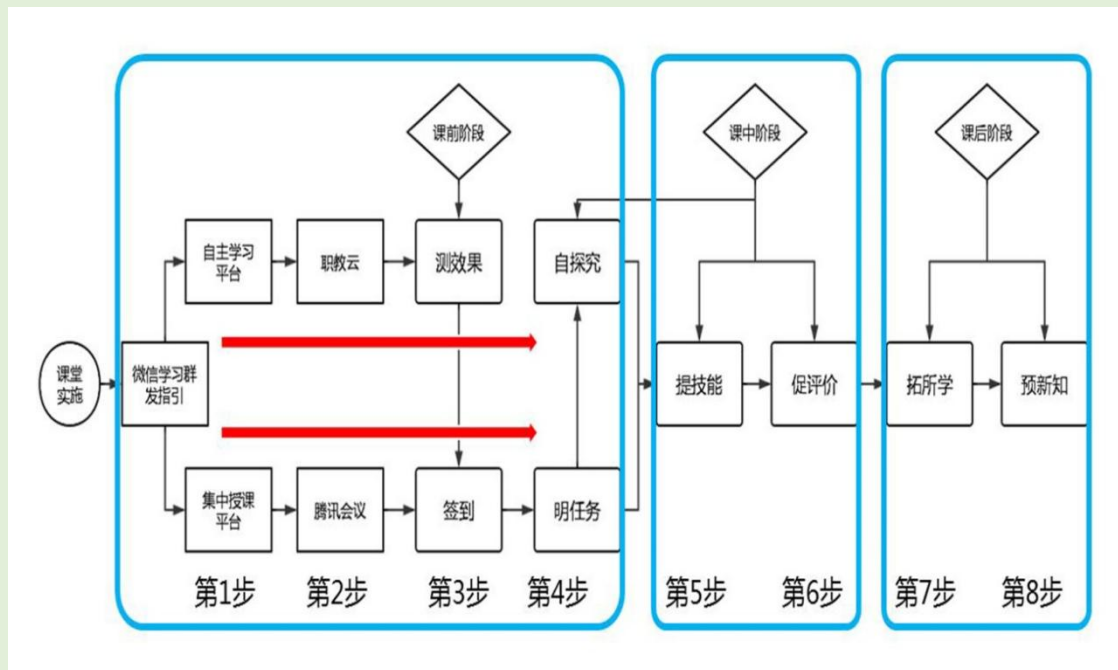
学校依据《北京市职业院校教学管理通则》制定《房山二职教材建设与管理实施细则》《房山二职教材建设与管理工作的实施方案》，成立由党总支书记、校长任组长的教材工作领导小组，组建教材工作办公室，开创了教材建设的新局面。重点在三方面取得实质性进展，一是教材建设管理的体制机制基本健全，二是教材的使用、选用严格规范，三是教材建设的

保障机制更加有力。

【案例 2-4】教材建设有成果 教材排查显国家事权

房山二职积极参与“十四五”首批职业教育国家规划教材市级初评及遴选推荐工作。王胜旭老师主编高等教育出版社出版的《汽车装配与调试》纸质教材，经市教委专家组初审，被推荐参与教育部“十四五”职业教育国家规划教材评选。该教材作为现代学徒制的辅助教材、新形态教材，配有丰富的信息化教学资源，能满足学习者的信息化、泛在学习需求，累计发行 3000 余册。在教材选用方面，学校严格落实国家、市区教材管理规定，遴选的 110 本教材，通过了国家教材管理和北京市教材管理平台的审核；严格落实市教委《关于做好职业院校教材教辅读物排查整改工作的通知》要求，组织 72 名教师对 160 本教材教辅读物进行全面排查，针对教材中的图片开展重点排查，对发现的问题，要求教师妥善处理，并将处理措施及时上报区教委主管部门，同时反馈至相关出版社，形成教材使用评价反馈机制，保证教材使用严谨、规范、有序。



图 2-5 《汽车装配与调试》教材配套教师与企业技师共同演示的微课及动画教学资源

2.5 数字化教学资源建设

学校以疫情防控常态化为契机，全面加强数字化教学资源建设。制定线上信息化指导方案，为教师提供国家智慧教育平台、智慧职教平台等信息化教学资源平台，鼓励各专业根据专业特点和企业资源加强数字化教学资源建设。信息化教学资源能够保障在疫情常态化防控时期，实现线下线上混合式教学的全面衔接。建筑工程管理系全面开展运用智慧职教加腾讯

会议的教学形式，形成了课前、课中、课后有机结合的混合式学习模式，达到了信息化学习、过程化记录及结果性考核的全流程信息化，实现双线同步教学的效果。

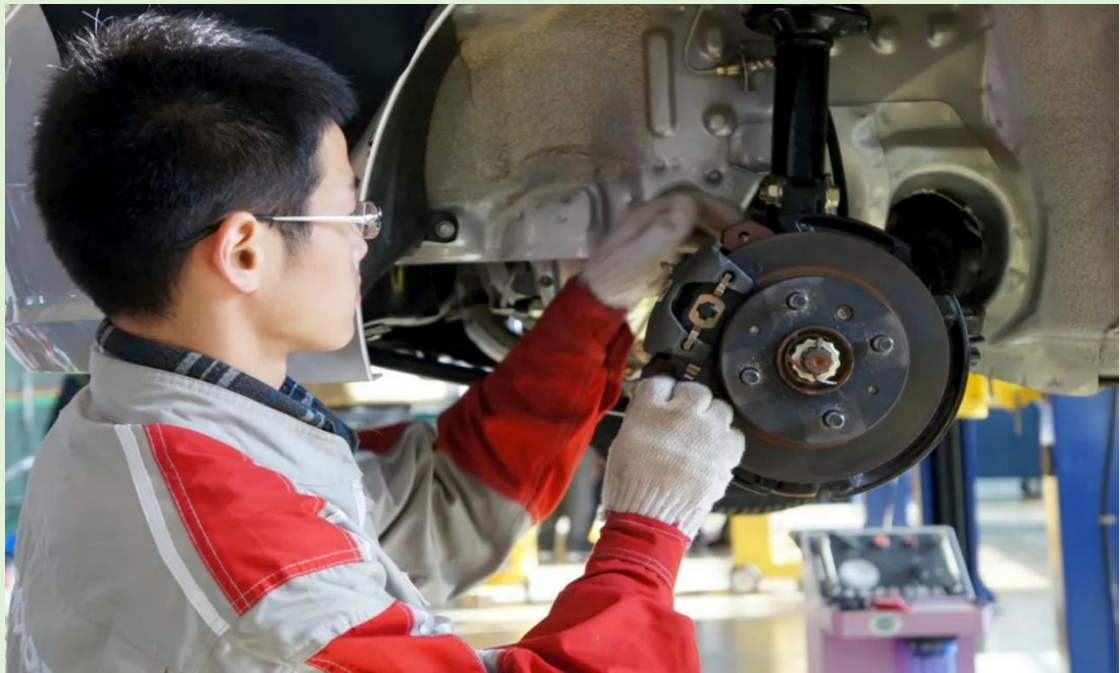
表 2-3 各专业数字化教学资源情况汇总表

专业名称	教学资源库 (个)	数字资源容量 (GB)	仿真软件 (个)	电子图书数 (本)	教学课件 (个)	教学素材 (个)
建筑工程施工	1	250	4	350	150	1000
建筑工程造价	1	250	4	150	150	1200
无人机操控与维护	1	1	24	6	2	2
汽车运用与维修	1	10	3	50	30	30
新能源汽车运用与维修	1	0	0	8	25	25
印刷媒体技术	2	25	10	1000	25	35
大数据技术应用	0	0	0	20	0	0
数字影像技术	0	0	0	100	0	0
航空服务	1	0	0	0	0	0

2.6 师资队伍建设

2022年,学校有教职工 140 人,其中专任教师 104 人平均年龄 44.1 岁,生师比为 2.54:1,双师型教师占专任专业教师比重为 88.1%, 兼职教师比为 0, 本科以上学历教师占专任教师比为 100%, 硕士以上学历占专任教师比为 1%, 高级职称教师占专任教师比为 41.35%。与上一年度相比,生师比、“双师型”、硕士以上学历教师占比出现下降情况,专业教师中高级职称占比呈上升趋势。



图 2-6 教师队伍年度变化情况图

【案例 2-5】以名师工作室为载体 助教师专业成长

房山二职积极参与“十四五”房山区中小学名师工作室建设项目，由正高级讲师、市级学科带头人申报的刘秀梅职业教育服务乡村振兴特色工作室与王胜旭、刘军汽修专业学科工作室获得审批。工作室以房山区职业教育、成人教育骨干教师和优秀青年教师为核心成员，聚焦职业教育精准服务区域发展需求和服务乡村振兴战略的特色，凝练职业教育推动专业、企业、乡村三者协同发力的成果，引领教师专业成长，赋能乡村振兴与产业需求，打造名师团队，建设职业教育发展平台，促进和带动名工作室成员及教师队伍的专业水平双提升。目前，工作室培养了市级骨干教师 1 人、市级学科带头人 1 人、市级专业带头人 1 人、市级青年教师 2 人、区级骨干教师 20 人，充分发挥出名师工作室“引领、指导、示范、辐射”的作用。

2.7 校企双元育人

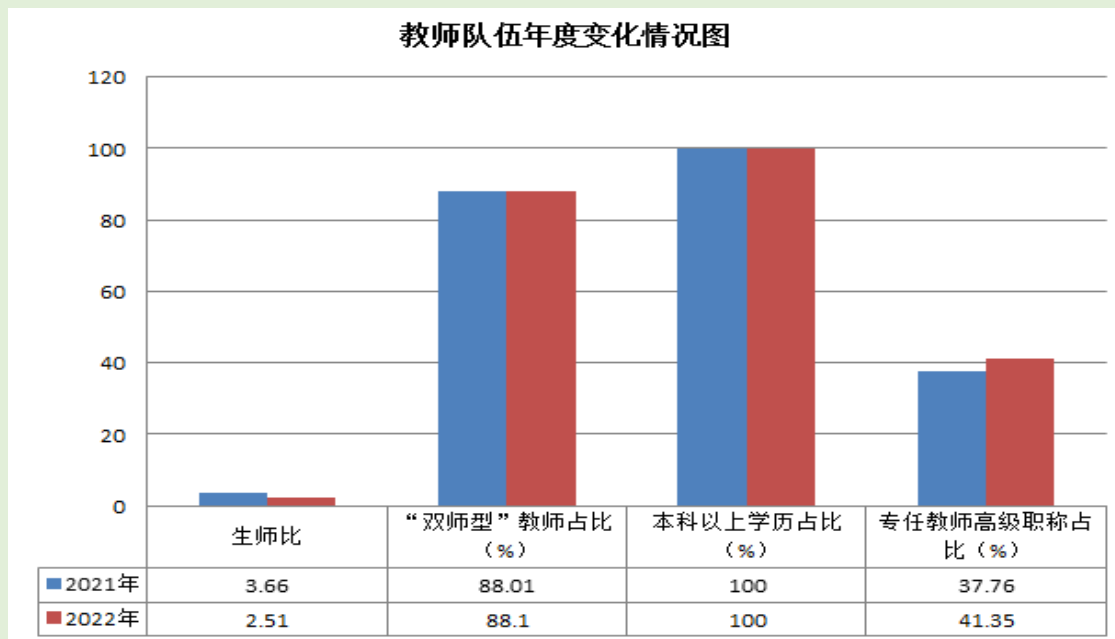
学校不断探索与企业共建课程体系、共建实训场地、共建双师队伍、共促招生就业的管理模式，实现专业对接产业、课程对接岗位、实习对接生产，把企业搬进学校、把课堂搬进企业的“校企融合、工学一体”的人才培养模式，充分发挥职业学校高素质技能型人才培养基地的作用。



图 2-7 合作企业领导为现代学徒班优秀学生颁发企业奖助学金

【案例 2-6】校企深度融合 实现双赢目标

房山二职业作为办学主体与作为企业主体的北汽集团北京永超汽车维修服务有限公司，已连续开展三期现代学徒制人才培养模式的实践，达成了相互协作共同发展的双赢目标。校企深度融合既体现了永超公司作为民营企业的社会担当、深厚的企业文化，也体现了学校作为职业教育服务区域经济社会发展的教育功能。学徒班采用工学交替为主要组织形式，教师和师傅联合传授，对学生以技能培养为主的现代人才培养模式。双方在政府参与、行业指导的背景下，在国家地方法律法规的基础上，共同制定符合实际的规章制度，明确现代学徒制各参与方的组织职能和岗位责权的调整与配置，并在实践中体现。校企建立利益相关、双主体协同育人的运行保障机制，形成了以学徒手册为载体，以学徒协议（含实习协议）为基准的双重管理评价体系，通过有效的激励机制、有效的制约机制、有效的保障机制，形成可持续可推广的改革经验和有效做法。

3. 国际合作质量（无）

4. 服务贡献质量

4.1 服务行业企业

学校始终坚持以培养技能型人才为宗旨，以服务区域经济发展为导向，努力为社会、为企业输送专业技术人才。就业方向主要有：建筑施工企业和建筑咨询公司、印刷厂、汽车4S店，无人驾驶服务、办公室文员。通过回访企业，企业满意度高达98%。房山二职业是房山区退役军人创业就业培训基地校，为27名退役军人进行了就业技能培训。



图 4-1 退役军人创业培训基地授牌仪式

【案例 4-1】依靠专业优势，充分发挥作用

学校依靠汽车专业优势，广泛开展技能培养，服务企业、服务社会、服务社区。

多年来，学校坚持选派优秀教师先后入驻北京永超汽车服务有限公司、首发集团、长安汽车、北京新能源汽车等企业，从事服务工作。他们在派往的企业里充分发挥自己的学术专长，积极配合企业工作，服务基层员工，为企业发展建设贡献力量，获得了服务企业领导的充分认可。另外，学校利用与乡镇成人社区学校的合作办学关系，积极促进地方实用人才培养，先后派出汽车专业老师四十余人次分别深入到窦店镇成人学校、乐汇家园社区等地，对当地农民朋友进行汽车技术技能方面的培训指导，帮助他们成为实用型技能型人才，为新农村发展增添活力。

学校积极参与帮扶工作，为河北曲阳、内蒙突泉进行支教，促进贫困地区技能人才的培养，并为他们捐赠必要的专业设备，为贫困地区职业教育的发展增添活力。

4.2 服务地方发展

学校积极开展农民学历教育，同步进行就业技能培训；尝试“招工与招生二合一”的人才培养途径；加大技能培训与科普宣传力度；学校完成送教下乡 687 人的教学任务；与北京金融安全产业园签订合作协议，有力地推动学校大数据应用专业的进一步发展，获批房山区人社局创业培训资质单位。

表 4-1 2021-2022 学年社会服务项目表

项目名称	培训内容	2021 年下半年	2022 年上半年	总计
成人中专	就读人数	687 人	687 人	1374 人
	上课乡镇及企业	13 个	13 个	26 个
学历教育	上课专业	4 个	4 个	8 个
	授课次数	200 次	220 次	420 次
退役军人创业培训	创业培训	27 人	0 人	27 人
支教培训	参与教师	2 人	2 人	4 人
红十字培训	参训人数	0 人	34 人	34 人

4.3 服务乡村振兴

房山二职坐落在农村，为乡村振兴贡献力量的使命感、责任感更为强烈。学校通过参加乡村振兴的各种培训，在支持乡村振兴发展上广开思路，成立刘秀梅乡村振兴工作室，让

专业与乡村发展积极对接，积极培养各级各类人才，主动为乡村振兴贡献力量。



图 4-2 刘秀梅乡村振兴工作室授牌仪式

【案例 4-2】积极履行职能，普及计算机实用技术

学校计算机专业，多年来一直采用“遍地开花”的方式，与区域内的多个乡镇成人学校建立合作关系，组成普及计算机实用技术的教育网络。计算机专业的老师帮助一些乡校安装、维修计算机及电教设备，分别对区域内的佛子庄乡、周口店镇、窦店镇、韩村河镇、琉璃河镇、石楼镇、良乡镇、河北镇等社区学校的学员进行辅导，使学员们从开始的电脑操作门外汉逐渐变成能熟练使用电脑的高手。有些农民朋友应用所学的电脑知识开起了网店，把自家的农副产品通过网店推销到全国各地，并且通过计算机网络广交了业内的朋友，进行经验交流。特别是在疫情防控期间，过去许多农民朋友由只会接打手机，现在他们能够使用手机熟练地扫双码，能够使用手机进行消费支付，计算机实用技术的推广得到了各级政府部门及广大学员的一致认可。

4.4 服务地方社区

房山二职为满足社区人才需求，根据《北京市社区工作者管理办法》提出的“社区工作者坚持职业化、专业化发展方向”，成功申报社区公共事物管理专业，并于 2022 年的全日制招生中成功招生 46 人，这些学生将成为社区服务的专业人才。

4.5 具有地域特色的服务

房山二职坐落在城乡结合部的窦店地区，随着窦店高端制造业基地的不断发展壮大，人口大量涌入，当地急救资源日趋紧张。学校充分发挥自身的服务功能，积极开展红十字应急救援培训，共完成 34 人的应急救援技能培训，26 名教师获得红十字急救救护训练师资格，

充实了当地的急救资源，为维护地区的和谐与稳定做出了自己的贡献。



图 4-3 房山二职红十字会应急救护培训班启动仪式

【案例 4-3】完善服务职能 助力区域经济发展

学校以现有师资为依托，进一步挖潜服务职能，提升服务社会能力，为促进健康中国贡献力量。学校在积极向北京市红十字会和房山区红十字会申报《房山区红十字应急救护培训基地》资质的同时，经与区红十字会协调沟通，依托市区红十字应急救护专家资源，积极开展红十字应急救护急救员培训。学校 34 名教师经过 16 学时的培训、考核，获得了北京市红十字会颁发的《救护员证》，积极为“培训基地”的审批储备师资，学校结合教师个人意愿，优选 26 名教师参加了红十字应急救护训练师的培训，17 名教师获得了北京市红十字会《救护培训师资格证》，通过率达到了 65.38%，高于全市考核平均通过率（50%）15 个百分点。今后，学校将依托房山区红十字会，以区内教育系统为突破口，积极开展系统内“应急救护”知识普及和考核取证的培训活动，提高广大师生的应急施救能力和水平。

4.6 具有本校特色的服务

房山二职的平面媒体印制技术专业连续五年（2018、2019、2020、2021、2022）为全国两会提供文印保障服务。特别是 2022 年，在学校党政班子、平印专业组师生的共同努力下，克服了疫情带来的不利影响，严密组织，圆满完成了两会的各项文印保障任务，充分彰显了平面媒体印制技术作为北京市特色高水平骨干专业的作用与担当。

【案例 4-4】发挥专业特色 服务全国两会

房山二职平面媒体印制技术专业是北京市特色高水平骨干专业,学校充分发挥专业优势,努力提高服务水平,目前已连续五年(2018年、2019年、2020年、2021年、2022年)完成全国两会文印保障服务。2022年春季,在学校党政班子、平面媒体印制技术专业组师生的共同努力下,该专业严的管控、精心准备、团结一心,克服疫情的影响,顽强拼搏、无私奉献,圆满地完成了全国两会的各项文印保障任务,充分发挥了专业特色,受到上级有关部门的一致好评。该专业通过坚持不懈的努力,既夯实了校企合作的基础,又提升了服务社会的能力,更彰显了平面媒体印制技术专业作为北京市特色高水平骨干专业的综合实力与价值。平面媒体印制技术专业能够成功地连续5年服务全国两会,源自于他们平时积极发挥特色作用、努力服务社会发展需要的积淀。



图 4-4 第十三届全国人大五次会议秘书处发来的感谢信

房山二职积极践行国家战略,响应号召,优中选优,分别派遣张金敏老师前往新疆和田、于艳梅老师前往内蒙突泉等地进行支教,支持职业教育的大发展,将北京先进的教育教学理念送到新疆和田、内蒙突泉,深度参与支援合作,支持区域经济发展。

【案例 4-5】 按需支援 精准帮扶

房山二职根据新疆和田、内蒙突泉各校的需求,根据上级部门指示,优选派出 2 名骨干

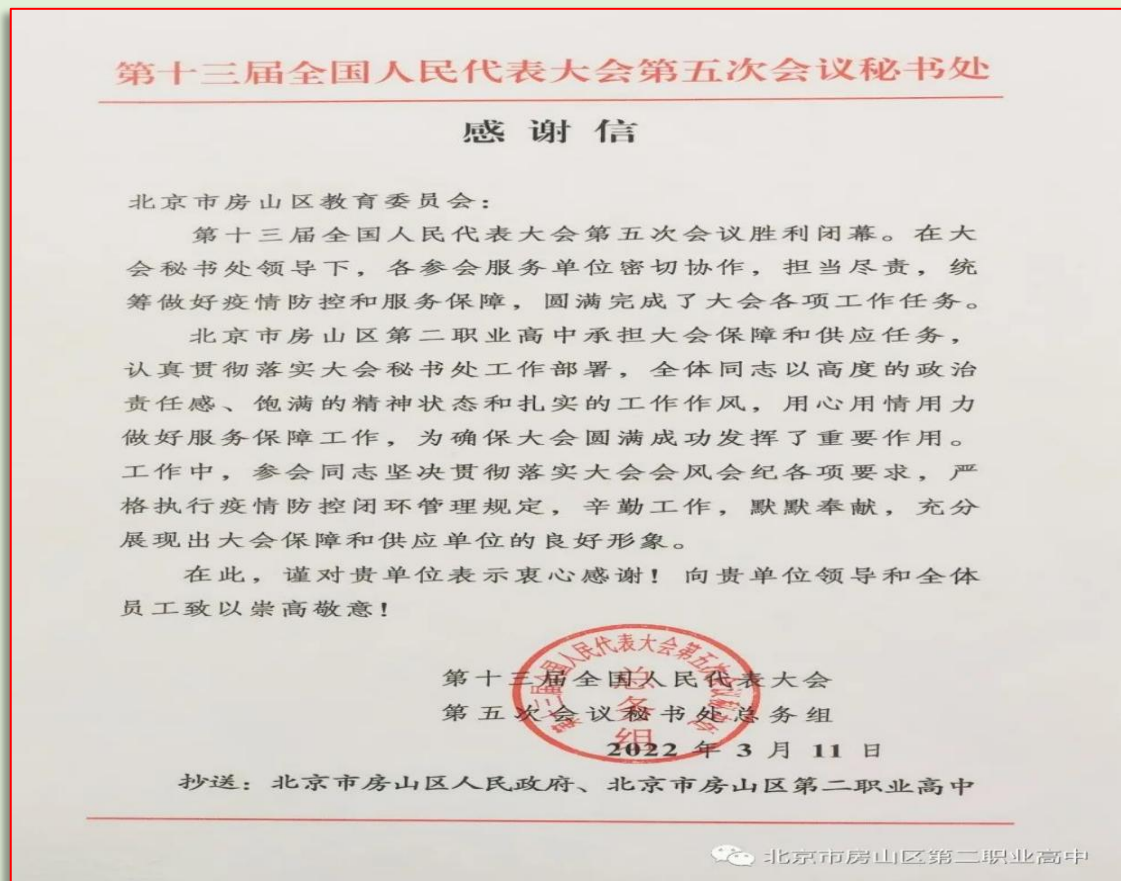
教师张金敏、于艳梅分别前往新疆和田、内蒙古突泉进行对口支援。两位教师带着满腔的热情、高超的教育教学水平在受援学校一方面担任基础课和专业课的教学工作，一方面为受援学校开展师资培训，通过讲座，培训师生累计超过 200 人次，为教育扶贫贡献了自己的力量。两位支教教师特别关注内蒙古突泉、新疆和田等校的建档立卡贫困学生，竭尽所能，为孩子们送上自己的关怀。房山二职选派的教师积极奉献、认真履职，努力投身到受援地的教育发展中，赢得了受援地区学生、家长、教师、校方领导及当地政府的一致赞誉。今后，房山二职将根据援扶工作要求，继续以实际行动与受援地区加强对接，确保帮扶工作有效开展。



图 4-5 张金敏老师到达新疆和田

5. 政策落实质量

5.1 国家政策落实

学校积极贯彻落实国家关于中职免学费、助学金、奖学金等各方面的政策。免学费人数 379 人次，免学费金额 39.77 万元；享受助学金人数为 68 人次，助学金额 7.065 万元；获得奖学金人数 9 人次，金额 1.8 万元。

学校深入落实新职业教育法，推进产教融合，提高育人质量和办学水平，举行“学新法 践新法 开新局”系列研讨会；邀请陈斌、赵志磊、邢贞良等多位专家，开展系列讲座，助力学校在办学思路、专业建设、人才培养、师资培养等方面开创新局。

【案例 5-1】服务国家战略 赋能乡村振兴

房山二职作为联合国教科文组织可持续发展教育国家级实验校、中国职业技术教育学会

乡村振兴与城市可持续发展工作委员会常务委员校，在充分发挥职教资源优势、助力乡村振兴国家战略方面做着自己的贡献。党总支书记主持成立职业教育服务乡村振兴工作室，践行职业教育赋能乡村振兴国家战略，通过专家指引、工作室主持人示范，搭建职成教育、企业、乡村研修平台，研究推动乡村产业、人才、文化、生态、组织振兴。为培养一批懂农业、爱农村，能够成长为培养新时代农村实用型人才的可持续发展的教师队伍积累经验。整合职业教育优势的专业资源、成人教育的优秀成果，建设乡村振兴工作室研训基地、示范基地、产业基地，下好乡村振兴“产业、人才、文化、生态、组织”五子棋，发挥了工作室研修的纽带、平台和智库作用。



图 5-1 职业教育服务乡村振兴研讨会

5.2 地方政策落实

学校积极落实北京市的各项政策，积极参与北京市组织的各种活动。

【案例 5-2】 夯实自我 逐梦前行

为了全面贯彻党的教育方针，落实立德树人根本任务，深入贯彻习近平总书记对职业教育工作的重要指示和全国职业教育大会精神，积极推进职业教育领域“三全育人”，提高学校德育工作水平，学校经过初赛，择优选派王潇、史玲玲两位老师，参加了 2022 年北京市中等职业学校班主任能力比赛，最终荣获优秀奖。二位老师，在时间短、任务重的情况下，积极配合学校的安排，虚心听取优秀教师的指导，不断挖掘自身潜力，加班加点，对参赛材

料一遍遍地进行修改，力求把最佳的方案呈现在专家面前。两位教师都是青年教师，从她们身上看到了新时代教师精神，更看到了房山二职班主任的工作态度。学校将接续加强班主任队伍建设，不断提高班主任人才质量，提升德育工作水平，为学校德育队伍的发展提供坚实的后备力量。



图 5-2 班主任王潇在做赛前准备

【案例 5-3】开展“五说” 落实教学管理通则

房山二职深入贯彻新职教法精神，深刻领会北京市《关于推动职业教育高质量发展的实施方案》，全面落实《北京市教育委员会关于开展 2022 年北京市职业院校教学管理能力提升“五说”行动的通知》要求，以《北京市职业院校教学管理通则》为基本依据，校长引领实施“说办学定位、说管理落实、说教学运行、说人才培养、说师资队伍”的教学管理能力提升“五说”行动。依据《通则》构建了规范、约束、导向、激励的规则体系，为办好区域经济发展需要的高质量职业学校提供了制度保障。在党组织的领导下，对照《通则》，学校重新修订了《教师教育教学绩效评价方案》，《教学事故认定及处置流程》，构建了全面的绩效评价指标体系；学校制定了《双师型教师培养方案》、《专业教师企业实践制度》、《教师信息化能力达标方案》、《线上教学实施方案》，为专业发展、教师发展提供了制度保障；制定了《教材选用管理办法》，实现了为党育人、为国育才的学校教育管理目标。

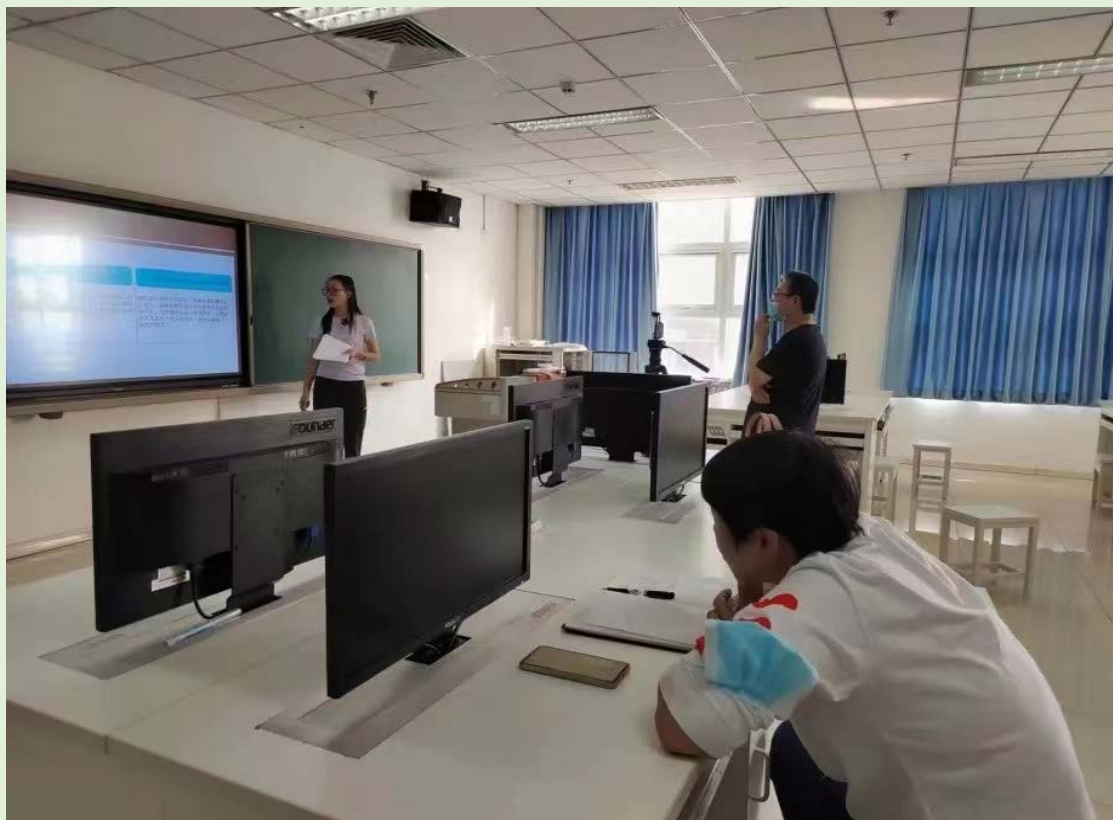

图 5-3 开展“五说”教学会议

5.3 学校治理

房山二职目前校级干部 4 人——书记校长 1 人、副书记 1 人、副校长 1 人、工会主席 1 人。中层干部 14 人，东西校区支部书记各 1 人（中层干部兼任）。领导班子团结务实，踏实肯干。始终坚持“集体领导、民主集中、个别酝酿、会议决定”的民主集中制原则。学校理论中心组开展了扎实有效的学习，不断强化干部的引领示范作用，推动党支部规范化、品牌化发展，发挥支部把方向、领航向的作用。本学年进行了干部教师交流轮岗，激发了干部教师的工作积极性，轮岗后干部教师感受到了更大的职业成就感。

房山二职财务管理制度健全，并做到制度上墙。本学年完善修订了《房山二职内控管理制度》、会计出纳资产管理岗位责任制度、会计档案借阅制度、现金管理制度、票据报销制度、零余额账户预警机制。严格执行“收支两条线”管理，杜绝坐收坐支、“账外账”等违规行为。学校按照“量入为出，以收定支”的原则，各项支出按实列支，不虚列虚报。学校采购只要符合政府采购条件的，全部实施了政府采购。不符合政府采购条件的，也能做到货比三家，坚持到正规商户实施采购。对大额开支项目，按“三重一大”规定集体讨论决定。学校专项资金的使用做到了管理规范、账目清楚，不存在截留、挤占、挪用项目资金的现象。目前学校无任何外债。

房山二职安保处全面协调、检查、督办各项安全相关工作，党总支、校委会、职成处室、专业系部、实训中心、班集体、学生全员参与，各有其责。学期初，统一组织逐级签定安全责任书，明确安全职责、安全内容、安全标准、安全要求，建立每天检查、每周汇报的常态

机制。梳理排查范围、明确排查指标，结合学校实际情况确定校门口、教室、宿舍、办公室、食堂、气瓶间、实训室、卫生间、仓库、楼道、视频监控室、消防室、图书馆、会计室、供暖室、车辆管理等 18 个巡查地点，建立三级指标，责任人按指标要求进行巡查，完成巡查记录，重大安全隐患马上汇报，其它问题及时汇报。安保处将巡查反馈情况统一汇总，通过校务会向相关主管部门通报，党总支组织力量及时解决。



图 5-4 校园安全工作部署会

5.4 质量保证体系建设

学校设立教科研室，专门负责教师培训、课题管理及教师教学质量监测工作。完善、修订了《房山区第二职业高中教师教育教学质量综合评价方案》、《房山区第二职业高中教育学科课题管理办法》、《房山区第二职业高中文化课教学评价标准》、《房山区第二职业高中专业课教学评价标准》；建立干部教师听评课制度，实行 1+1+N（10、20、30）管理，聚焦课堂提升质量。

学校教育科研工作坚定“科研兴教、科研兴校”的思想，充分发挥科研引领作用，全面提高教育教学质量。学校构建了市、区、校三级课题网络，规范、有序地开展教育科研工作，2022 年学校在研课题 14 项，其中国家级课题 1 项，市级课题 3 项，区级课题 2 项，校级课题 8 项。

【案例 5-4】1+10（20,30）听评课制度

课堂是干部尽责履职的主战场，是教师育人的主阵地，是教师和学生成长的主渠道。党总支校委会紧密围绕“十四五”时期党对教育工作的新要求，坚持“专业发展、聚焦课堂、学生成长”的同一性。全面部署开展“1+10（20,30）”（每位教师做 1 节公开课、每位教师听 10 节交流课、每位干部听 20 节教学干部 30 节交流课）教学活动。活动中，校长、主

管校长干部深入课堂教学一线，听取教师课堂教学情况，开展形式多样的课后交流活动，以此聚焦课堂提质量、养成教育提形象，为提高育人质量的主渠道保驾护航。通过干部、教师走进课堂的听评课活动，促进了学校各项工作向教育教学聚焦、教育教学工作向课堂教学聚焦、课堂教学向学生发展聚焦的“三个聚焦”，促进了教师专业成长，营造浓厚的学习氛围，教学质量显著提升。

5.5 经费投入

学校政策性经费收支情况：1. 经费收入：公共财政预算安排的教育经费 46067716 元，事业收入 5605900 元，经营收 0，总计 51673616 元。2. 经费支出：事业性经费支出 51160524，经营支出 0 元，总计，51160524 元。2021 年生均拨款：4514 元/生·年(816 人)；2021 年学校无市级专项资金的支持。

6. 面临挑战

6.1 学校文化建设还需进一步梳理、提炼、宣传、落实。

学校将持续坚持立德树人根本任务，梳理房山二职的办学历程、制度体系、办学特点以及学校优良传统的精神文化体系，做好“He”美校园文化育人顶层设计，营造德技并重、技能成才、技能自强的校风，打造以生为本、乐教善教、趣浓效好的教风，树立学习自信、学习自立、学习自强的学风，进一步强化制度规范和监督约束，加强学生学习习惯养成教育，帮助学生塑造阳光自信、团结协作、遵规守纪的品格，重点把坚持“质量立校、专业兴校、特色强校”的发展理念转化为措施和行动，为高质量发展奠定强劲支撑。

6.2 学校高质量发展的基础还需进一步加强。

提高人才培养质量，为高职输送合格的中职毕业生，为行业企业输送合格的技能型人才，为房山二职可持续、高质量发展奠基，是学校下一步工作的重点。主要举措有二，一是聚焦课堂提质量。坚持“专业发展、聚焦课堂、学生成长”的同一性，落实学校教学“1+10(20, 30)”听评课制度；落实“三有”课堂要求，完善课堂评价标准；落实骨干教师带头做课、干部带头听评课（≥20）制度；营造课堂是干部管理的主战场、教师教书育人的主阵地、学生成长成才的主渠道氛围，切实优化校风、教风、学风。二是养成教育提形象。重点着眼班级建设，抓心理创设向上的心态，抓纪律创设良好的秩序，抓卫生创设温馨的环境，抓学习创设浓厚的学风，抓文化创设育人的特色，帮助学生养成健康的生活习惯，文明的言行习惯，友好的交往习惯，主动的学习习惯，科学的思维习惯；坚持把“7S”管理内化为实习实训、日常行为习惯：“达成“班风正、学风浓、成绩好、品位高，一班一品，班班可品”的班级建设目标。最终让学生有学生样、有专业样、有职业样，绽放自信、自强、自豪的新时代职高

生形象。

6.3 学校一体化人才培养质量与高素质技术技能人才的匹配度有待提升。

学校下一步要积极主动与高职院校及本科院校沟通,对不同层次职业教育人才的职业能力结构进行一体化开发,对产业内不同层次、不同内容的岗位职业能力进行系统分类,努力形成具有开放共享、实时更新特征的职业能力模块,确保育人理念一以贯之。

党建引领聚人心
基础转向固根本
凝聚专业强适应
校企合作提技能
聚焦课堂提质量
养成教育树形象



学校地址：北京市房山区窦店镇大窦路1号（西校区）

北京市房山区窦店镇望楚村（东校区）

联系电话：81303558